

JOURNEY OF  
**TYPEFACE  
DESIGN**  
Karambir Singh Rohilla





User .....

अन्नपूर्ण पोष्ट

राष्ट्रीय  
सहारा

SAMBAD  
ସମ୍ବାଦ

लोकसत्ता

हरिभूमि



ARPHIC

Ascender® Corporation  
by Monotype Imaging

दिव्य भास्कर

The Indian Community Newspaper in Punjabi Language

ਕੁਕ  
ਪੰਜਾਬੀ ਸਮਾਚਾਰ  
Kuk Punjabi Samachar



दैनिक जागरण

अमर उजाला

राजस्थान पत्रिका



दैनिक भास्कर

हिन्दुस्तान  
तस्वकी को वास्ति नया नजस्विया

महामेधा

తెలంగాణ  
THE HEART AND SOUL OF ANDHRA PRADESH

प्रतिदिन

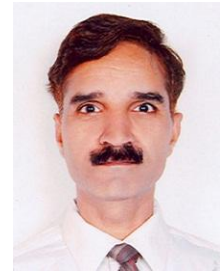

## Summary:

To develop my career as a Typeface Designer where i will be a valuable team member, contributing quality ideas and work for an organization where there is an ample scope for individual as well as organization growth in Font Design and Development.

## Work Experience:

- 18+ Years of experience typeface design.  
Extensive experience in **Typeface design and Testing**.  
Good interpersonal skills, commitment, result-oriented, hard working with a quest and zeal to learn new technologies and undertake challenging tasks.

## Project Experience :

### ➤ Summit Information Tech. Ltd

#### 1. Project : *Hindi Font*

Details :High Quality PostScript, True Type & Large Conjunct List Developed in Hindi Language for DTP

#### 2.Project : *Bengali Font*

Details :High Quality PostScript, True Type & Large Conjunct List Developed in Bengali Language for DTP

#### 3. Project : All Indian Language Dynamic Font for Web (Summit Information)

#### 4. Project : Malayalam Font Details :High Quality PostScript & True Type Fonts Developed in Malayalam Language for DTP

#### 5. Project : Gujarati Font (Summit Information) Details :High Quality PostScript & True Type Fonts Developed in Gujarati Language for DTP

#### 6. Project : Unicode Font developed Indic language

#### 7. Project : All India Languages Font Mapping for 2k

#### 8. Project : Special Symbols developed For Eennadu New Paper

#### 9. Project : Special 23 Fonts Map For Eennadu New Paper

#### 10. Project : Special Hindi Fonts for Quark Mudra (Quark) Chanakyadev & Mahadevdev (all weight)

#### Project In

### ➤ 4CPLUS

#### 1. Project : High quality Normal & Bold Open Type Font in Hindi (Nevneet) UNICODE.

#### 2. Project : Special 20 Fonts Developed for **Hindustan dainik Hindi newspaper**.

#### 3. Project : Open Type Font “ INDIC Language” Developed for **Ascender Corporation USA**.

#### 4. Project : Seven Customize Fonts Design for Dainik Bhaskar Hindi newspaper (Print Publication). One Unicode Font Customize For Web Publishing.

#### 5. Project : Nine Fonts customize for Divya Bhaskar Gujarati newspaper (Print Publication). One Unicode customize Font For Web Publishing.

### ➤ ARTECH INFO SYSTEM

#### 1. Project : Redesign Indic (Hindi, Gujarati, Bengali, Assamese, Punjabi, Malayalam, Kannda, Telugu, Tamil) Bilingual font (Unicode) for Artech Product

#### 2. Project : Urdu Bilingual font (Unicode)

**3. Project :** Five Fonts customize for **Amar Ujala** Hindi newspaper (Print Publication). One Unicode customize Font For Web Publishing.

➔ **Current Project:** Currently working with Artechinfo System for our prestigious client **ARPHIC Technology Co. LTD.** (Taiwan) .

This project comprises of Indic (Gothic and Roman Style ) Fonts Development for *Windows* and *Android Devices*.

- Bengali Gothic and Roman style Complete
- Tamil Gothic and Roman style Complete
- Urdu Gothic and Roman style Complete
- Sinhala, Hindi, Nepali and Marathi Gothic style under development
- We also help developed Various IME for Windows and Android Platform.
- Gondi language typeface design and presentation at typoday 2014 in SID (Pune)

#### ➔ **Client**

- **Denik Jagran** Daily News Paper Hindi (Print & Web) (4CPlus)
- **DenikBhaskar** Daily News Paper Hindi (4CPlus)
- **DivyaBhaskar** Daily News Paper Gujarati (4CPlus)
- **RajasthanPatrika** Daily News Paper Hindi (4CPlus)
- **Rashtriya Sahara** Daily News Paper Hindi (4CPlus)
- **Denik Mahamedha** Daily News Paper Hindi (NEW) (4CPlus)
- **Prajabharat.com** Daily News Paper Hindi (Web Unicode Base) (4CPlus)
- **Annpurnapost** Daily News Paper Nepali (4CPlus)
- **Kook** Daily News Paper Hindi (Newsiland) (4CPlus)
- **Sambad** Daily News Paper Oriya (4CPlus)
- **PrabhatKhabar** Daily News Paper Hindi Evening (4CPlus)
- **Swadesh** Daily News Paper Hindi (4CPlus)
- **Sangbad Partidin** Daily News Paper Bengali (4CPlus)
- **Jansatta** Daily News Paper Hindi Noida (4CPlus)
- **DLA** Daily News Paper Hindi From Agra(4CPlus)
- **Hindustan Dainik** Daily News Paper Hindi From Delhi, Print & Web (Unicode) (4CPlus)
- **Ascender Corporation** Font Vendor USA (4CPlus)
- **Amar Ujala** Daily News Paper Hindi :,Print & Web (Unicode) (Artech Info System)
- **Arphic** Indic with Latin typeface for Mobile devices and windows OS

#### ➔ **Technical Skills**

- **Fontographer**
- **Font Lab studio 5 .2**
- **Visual True Type**
- **MS VOLT**
- **Bitfonter 3.0**
- **type tool**
- **Coral draw**
- **Adobe PhotoShop**
- **Adobe Illustrator**
- **MS Word**

- **QuarkXpress**
- **Adobe PageMaker**
- **DTL OT Master**
- **InDesign**

#### **Other Skills**

- Experience in operating Indian languages software applications.
- Knowledge of Executive, Phonetic and Remington Keyboard.

#### **Font Design For Products**

- **INDICA** Indic language DTP Software ( Summit Information Tech. )
- **4CLIPICA** Indic language DTP Software( 4cplus )
- **AKSHARNAVEEN 3.0** Multilingual Software ( Artech Information System )

#### **Career Profile**

- ✓ **SUMMIT INFORMATION TECHNOLOGIES LTD.**  
816, Phase– V, Udyog Vihar Gurgaon, Haryana -122 016  
**Sr. Font Designer** (Jan „95 To 15th April 03 2
- ✓ **4CPlus**, B-14, Shashi Garden Mayur Vihar Delhi 110092 **Typographer / Consultant Web & Print** (April 03 To Sept 08) 3 Presently
- ✓ **ARTECH INFOSYSTEM**  
Artech Info systems Pvt Ltd., INFOSPACE B - 2, Tower 2, Ground Floor, Sector 62, Noida - 201307. **FONT LEADER** (Sept 08 Till date )

#### **Education:**

- **BFA ( Applied Arts)** from Rajasthan University (Jaipur) 1992
- **BA (Hons.)** from Delhi University New Delhi 1987
- 12th from CBSE Delhi 1984
- 10th From CBSE Delhi 1982

#### **Personal Profile:**

Father's Name : Sri Rampat

Date of Birth : 8<sup>th</sup> June 1965

Marital Status : Married

Nationality : Indian Religion :

Hinduism Hobbies : Painting, Sketching, Playing Football.

Permanent Address : House No. 182, Village & Post Office, Siraspur Delhi-110042

Linguistic Ability : Hindi, English



CUSTOM TYPEFACE DESIGN PROJECT  
( Typeface design according to client specification )

Language : Sinhala (SriLanka)  
Typeface Name : AR Hebe Sans Si

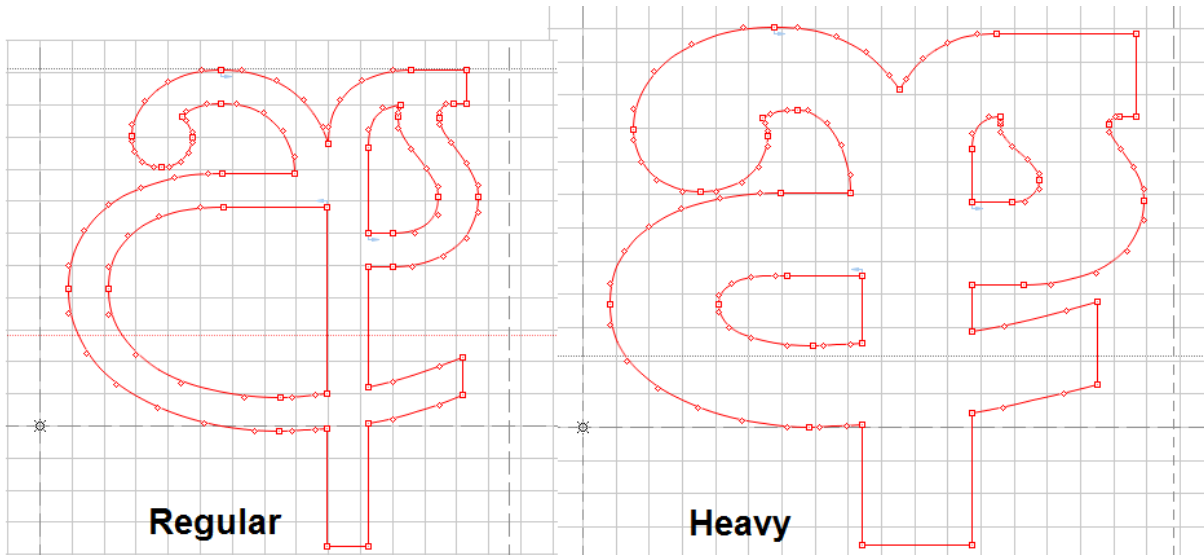

සංචාරක දකුණු අප්‍රිකානු පිල සහ ශ්‍රී ලංකා පිල අතර මේ දිනවල පැවැත්වෙන එක්දින තරගාවලියේ දකුණු සටහන්කරන නිලධාරීන්ට කොළඹින් පිටතදී පැවැත්වෙන තරග සඳහා ගෙවනු ලබන අතිරේක දීමනාව ඩොලරයක ශ්‍රී ලංකා අගය රුපියල් 100 ක් ලෙස සළකා ගෙවනු ලබන බව වාර්තාවේ.

**සංචාරක දකුණු අප්‍රිකානු පිල සහ ශ්‍රී ලංකා පිල අතර මේ දිනවල පැවැත්වෙන එක්දින තරගාවලියේ දකුණු සටහන්කරන නිලධාරීන්ට කොළඹින් පිටතදී පැවැත්වෙන තරග සඳහා ගෙවනු ලබන අතිරේක දීමනාව ඩොලරයක ශ්‍රී ලංකා අගය රුපියල් 100 ක් ලෙස සළකා ගෙවනු ලබන බව වාර්තාවේ**



[http://www.arphic.com/usa/fontgallery/complex\\_5.htm](http://www.arphic.com/usa/fontgallery/complex_5.htm)

**CUSTOM TYPEFACE DESIGN PROJECT**  
( Typeface design according to client specification )

Language : Bengali ( Gothic Style)  
Typeface Name : AR Hebe Sans Bn

**Font Design Notes:**

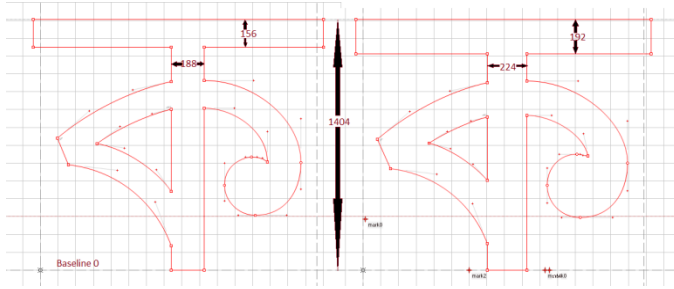

To start with my design ideas I would like to say that it all got initiated from our first meeting with our prestigious client “Arphic Technology Ltd”. I carefully examined the samples which were shown to me during our meeting and after examination of the Bengali (Gothic) samples I got the basic stroke ideas.

**ইউনিকোড কী?**

ইউনিকোড বিশ্বের প্রতিটি ভাষার প্রতিটি অক্ষরের জন্য একটি করে নম্বর প্রদান করে, সেটা যে প্লাটফর্মেই হোক, সেটা যে প্রোগ্রামেই হোক, সেটা যে ভাষারই হোক।

মূলত, কম্পিউটারে শুধু সংখ্যার ব্যবহার হয়। কম্পিউটারে লিপি বা অন্যান্য অক্ষর সংরক্ষিত হয় সেই অক্ষরগুলির প্রতিটির পিছনে একটি করে একক সংখ্যা দিয়ে। ইউনিকোড আবিষ্কার হওয়ার আগে কম্পিউটারে ব্যবহারের জন্য শত শত লিপিসংকেত ছিলো ঐ একক সংখ্যা হিসাবে ব্যবহারের জন্য।

**ইউনিকোড কী?**

ইউনিকোড বিশ্বের প্রতিটি ভাষার প্রতিটি অক্ষরের জন্য একটি করে নম্বর প্রদান করে, সেটা যে প্লাটফর্মেই হোক, সেটা যে প্রোগ্রামেই হোক, সেটা যে ভাষারই হোক।

মূলত, কম্পিউটারে শুধু সংখ্যার ব্যবহার হয়। কম্পিউটারে লিপি বা অন্যান্য অক্ষর সংরক্ষিত হয় সেই অক্ষরগুলির প্রতিটির পিছনে একটি করে একক সংখ্যা দিয়ে। ইউনিকোড আবিষ্কার হওয়ার আগে কম্পিউটারে ব্যবহারের জন্য শত শত লিপিসংকেত ছিলো ঐ একক সংখ্যা হিসাবে ব্যবহারের জন্য।

**CUSTOM TYPEFACE DESIGN PROJECT**  
( Typeface design according to client specification )

Language : Bengali ( Roman Style )  
Typeface Name : AR Hebe Serif Bn

**Font Design Notes:**

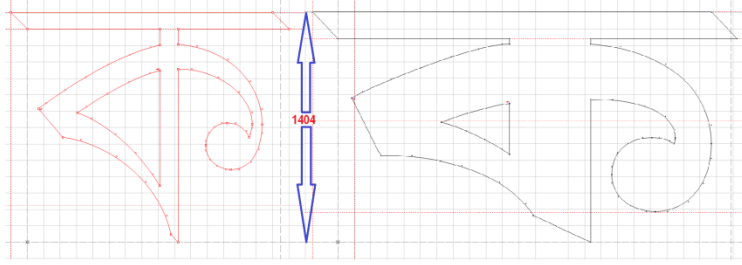

To start with my design ideas I would like to say that it all got initiated from our first meeting with our prestigious client “Arphic Technology Ltd”. I carefully examined the samples which were shown to me during our meeting and after examination of the Bengali

(Roman)samples I got the basic stroke ideas.

**ইউনিকোড কী?**

ইউনিকোড বিশ্বের প্রতিটি ভাষার প্রতিটি অক্ষরের জন্য একটি করে নম্বর প্রদান করে,  
সেটা যে প্লাটফর্মেই হোক,  
সেটা যে প্রোগ্রামেই হোক,  
সেটা যে ভাষারই হোক।

মূলত, কম্পিউটারে শুধু সংখ্যার ব্যবহার হয়। কম্পিউটারে লিপি বা অন্যান্য অক্ষর সংরক্ষিত হয় সেই অক্ষরগুলির প্রতিটির পিছনে একটি করে একক সংখ্যা দিয়ে। ইউনিকোড আবিষ্কার হওয়ার আগে কম্পিউটারে ব্যবহারের জন্য শত শত লিপিসংকেত ছিলো ঐ একক সংখ্যা হিসাবে ব্যবহারের জন্য।

**ইউনিকোড কী?**

ইউনিকোড বিশ্বের প্রতিটি ভাষার প্রতিটি অক্ষরের জন্য একটি করে নম্বর প্রদান করে  
সেটা যে প্লাটফর্মেই হোক  
সেটা যে প্রোগ্রামেই হোক  
সেটা যে ভাষারই হোক।

মূলত, কম্পিউটারে শুধু সংখ্যার ব্যবহার হয়। কম্পিউটারে লিপি বা অন্যান্য অক্ষর সংরক্ষিত হয় সেই অক্ষরগুলির প্রতিটির পিছনে একটি করে একক সংখ্যা দিয়ে। ইউনিকোড আবিষ্কার হওয়ার আগে কম্পিউটারে ব্যবহারের জন্য শত শত লিপিসংকেত ছিলো ঐ একক সংখ্যা হিসাবে ব্যবহারের জন্য।



انتخا

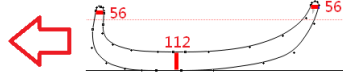

انتخا

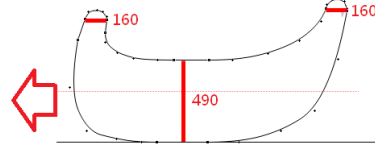

محمدیہ کے سیکرٹری جنرل عبد المعطی نے خبر کو بتایا، "ہم دیکھ رہے ہیں کہ انہوں (آئی ایس آئی ایل) نے کیا کیا ہے، وہ انڈونیشیا جیسے اس نقطہ نظر سے آئی ایس آئی ایل کی نافذ کردہ مسلمان ممالک میں سیاسی حقائق کے باوجود تشدد اور تنازعے کو فروغ دے رہے ہیں۔" انہوں نے مزید کہا، "ہمیں بطور اچھے مسلمان اپنے عقیدے یکطرفہ سیادت کے مقابلے میں قومی ریاستوں کے مابین تعاون کی ضرورت ہے۔ کی وجہ سے آئی ایس آئی ایل کے ساتھ ملوث نہیں ہونا چاہیئے۔" "ہم اچھائی کے لیے کھڑے ہوں گے اور سیاسی ہوس ہمیشہ اس کے ساتھ "ہم آہنگ نہیں ہوتی جس پر ہمارا یقین ہو۔ چنانچہ محمدیہ آئی ایس آئی ایل کو مسترد کرتی ہے۔"

محمدیہ کے سیکرٹری جنرل عبد المعطی نے خبر کو بتایا، "ہم دیکھ رہے ہیں کہ انہوں (آئی ایس آئی ایل) نے کیا کیا ہے، وہ انڈونیشیا جیسے مسلمان ممالک میں سیاسی حقائق کے اس نقطہ نظر سے آئی ایس آئی ایل کی نافذ کردہ تشدد اور تنازعے کو فروغ دے رہے ہیں۔" انہوں نے مزید کہا، "ہمیں بطور اچھے مسلمان اپنے عقیدے کی وجہ سے آئی ایس آئی ایل کے ساتھ ملوث نہیں ہونا چاہیئے۔" "ہم اچھائی کے لیے کھڑے ہوں گے اور سیاسی ہوس ہمیشہ اس کے ساتھ ہم آہنگ نہیں ہوتی جس پر ہمارا یقین ہو۔ چنانچہ محمدیہ آئی ایس آئی ایل کو مسترد کرتی ہے۔"

**CUSTOM TYPEFACE DESIGN PROJECT**

( Typeface design according to client specification )

Language : URDU

Typeface Name : AR Hebe Sans Ur

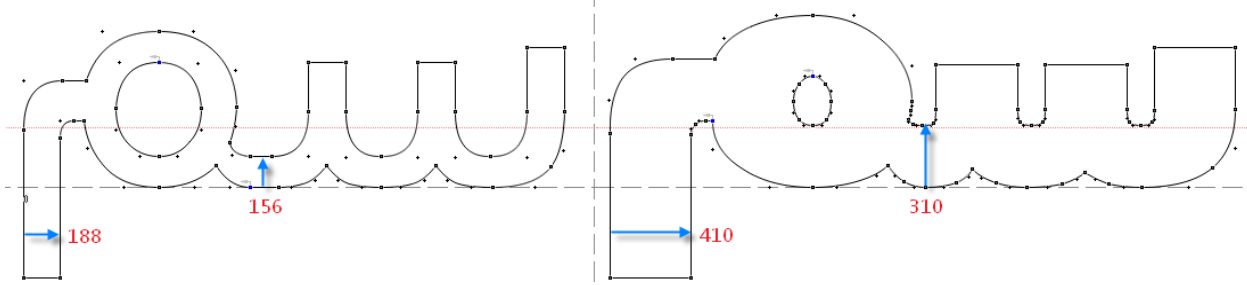

محمدیہ کے سیکرٹری جنرل عبد المعطی نے خبر کو بتایا، "ہم دیکھ رہے ہیں کہ انہوں (آئی ایس آئی ایل) نے کیا کیا ہے، وہ انڈونیشیا جیسے مسلمان ممالک میں سیاسی اس نقطہ نظر سے آئی حقائق کے باوجود تشدد اور تنازعے کو فروغ دے رہے ہیں۔" ایس آئی ایل کی نافذ کردہ یکطرفہ سیادت کے مقابلے میں قومی ریاستوں کے انہوں نے مزید کہا، "ہمیں بطور اچھے مسلمان اپنے مابین تعاون کی ضرورت ہے۔ عقیدے کی وجہ سے آئی ایس آئی ایل کے ساتھ ملوث نہیں ہونا چاہیئے۔" "ہم اچھائی کے لیے کھڑے ہوں گے اور سیاسی ہوس ہمیشہ اس کے ساتھ ہم آہنگ نہیں ہوتی جس پر ہمارا یقین ہو۔ چنانچہ محمدیہ آئی ایس آئی ایل کو مسترد کرتی ہے۔"

**محمدیہ کے سیکرٹری جنرل عبد المعطی نے خبر کو بتایا، "ہم دیکھ رہے ہیں کہ انہوں (آئی ایس آئی ایل) نے کیا کیا ہے، وہ انڈونیشیا جیسے مسلمان ممالک میں سیاسی حقائق کے باوجود تشدد اور تنازعے کو فروغ اس نقطہ نظر سے آئی ایس آئی ایل کی نافذ کردہ دے رہے ہیں۔" یکطرفہ سیادت کے مقابلے میں قومی ریاستوں کے مابین تعاون کی انہوں نے مزید کہا، "ہمیں بطور اچھے مسلمان اپنے عقیدے ضرورت ہے۔ کی وجہ سے آئی ایس آئی ایل کے ساتھ ملوث نہیں ہونا چاہیئے۔" "ہم اچھائی کے لیے کھڑے ہوں گے اور سیاسی ہوس ہمیشہ اس کے ساتھ ہم آہنگ نہیں ہوتی جس پر ہمارا یقین ہو۔ چنانچہ محمدیہ آئی ایس آئی ایل کو مسترد کرتی ہے۔"**

**CUSTOM TYPEFACE DESIGN PROJECT**  
( Typeface design according to client specification )

Language : Tamil (Gothic Style)  
Typeface Name : AR Hebe Sans Tm

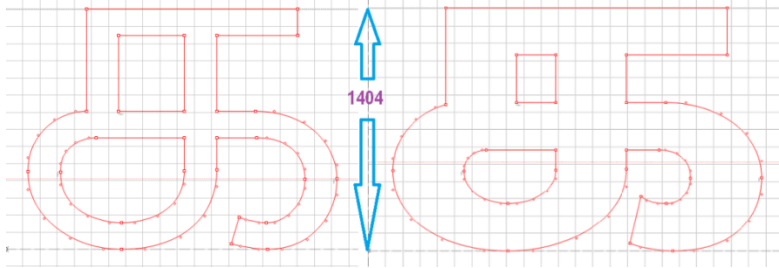

**Font Design Notes :**

The current font has been designed based upon the specifications that we received from Arphic. This font belongs to the Gothic Family. Based upon the Gothic Style this font is

Targeted towards the tamil audience. After this I created some Tamil samples with variable thickness and send it for demonstration to our client. Based upon the samples our client decided the final font specifications.

**யூனிக்கோடு என்றால் என்ன?**

யூனிக்கோடு எந்த இயங்குதளம் ஆயினும், எந்த நிரல் ஆயினும், எந்த மொழி ஆயினும் ஒவ்வொரு எழுத்துக்கும் தனித்துவமான எண் ஒன்றை வழங்குகிறது. அடிப்படையில் கணினிகள் எண்களுடன்தான் தொழிற்படுகின்றன. அவை எழுத்துக்களையும் பிற வரியுருக்களையும் எண்வடிவிலேயே சேமிக்கின்றன. யூனிக்கோடு கண்டறியப்படு முன்னர் இவ்வாறு எழுத்துக்களுக்கு எண்களை வழங்க நூற்றுக்கணக்கான குறியீட்டு முறைகள் இருந்தன.

**யூனிக்கோடு என்றால் என்ன?**

**யூனிக்கோடு எந்த இயங்குதளம் ஆயினும், எந்த நிரல் ஆயினும், எந்த மொழி ஆயினும் ஒவ்வொரு எழுத்துக்கும் தனித்துவமான எண் ஒன்றை வழங்குகிறது. அடிப்படையில் கணினிகள் எண்களுடன்தான் தொழிற்படுகின்றன. அவை எழுத்துக்களையும் பிற வரியுருக்களையும் எண்வடிவிலேயே சேமிக்கின்றன. யூனிக்கோடு கண்டறியப்படு முன்னர் இவ்வாறு எழுத்துக்களுக்கு எண்களை வழங்க நூற்றுக்கணக்கான குறியீட்டு முறைகள் இருந்தன.**

**CUSTOM TYPEFACE DESIGN PROJECT**  
( Typeface design according to client specification )

Language : Tamil (Toman Style)  
Typeface Name : AR Hebe Serif Tm

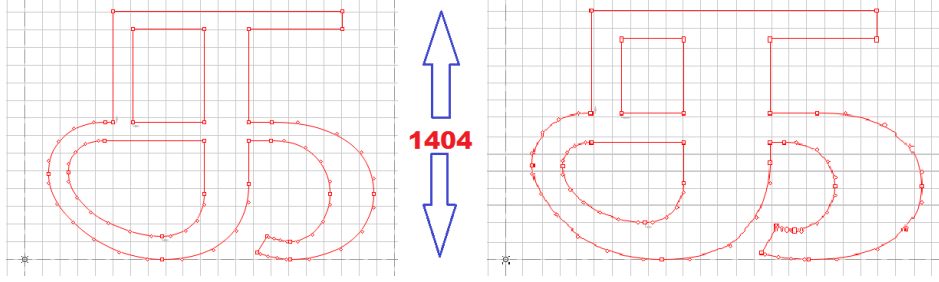

**Font Design Notes :**  
The current font has been designed based upon the specifications that we received from Arphic. This font belongs to the Gothic

Family. Based upon the Gothic Style this font is Targeted towards the tamil audience. After this I created some Tamil samples with variable thickness and send it for demonstration to our client. Based upon the samples our client decided the final font specifications.

**யூனிக்கோடு என்றால் என்ன?**

யூனிக்கோடு எந்த இயங்குதளம் ஆயினும், எந்த நிரல் ஆயினும், எந்த மொழி ஆயினும் ஒவ்வொரு எழுத்துக்கும் தனித்துவமான எண் ஒன்றை வழங்குகிறது. அடிப்படையில் கணினிகள் எண்களுடன்தான் தொழிற்படுகின்றன. அவை எழுத்துக்களையும் பிற வரியுருக்களையும் எண்வடிவிலேயே சேமிக்கின்றன. யூனிக்கோடு கண்டறியப்படு முன்னர் இவ்வாறு எழுத்துக்களுக்கு எண்களை வழங்க நூற்றுக்கணக்கான குறியீட்டு முறைகள் இருந்தன.

**யூனிக்கோடு என்றால் என்ன?**

யூனிக்கோடு எந்த இயங்குதளம் ஆயினும், எந்த நிரல் ஆயினும், எந்த மொழி ஆயினும் ஒவ்வொரு எழுத்துக்கும் தனித்துவமான எண் ஒன்றை வழங்குகிறது. அடிப்படையில் கணினிகள் எண்களுடன்தான் தொழிற்படுகின்றன. அவை எழுத்துக்களையும் பிற வரியுருக்களையும் எண்வடிவிலேயே சேமிக்கின்றன. யூனிக்கோடு கண்டறியப்படு முன்னர் இவ்வாறு எழுத்துக்களுக்கு எண்களை வழங்க நூற்றுக்கணக்கான குறியீட்டு முறைகள் இருந்தன.



**CUSTOM TYPEFACE DESIGN PROJECT**  
( Typeface design according to client specification )

Language : Hindi, Marathi, Nepali (Gothic Style)  
Typeface Name : AR Hebe Sans Hi

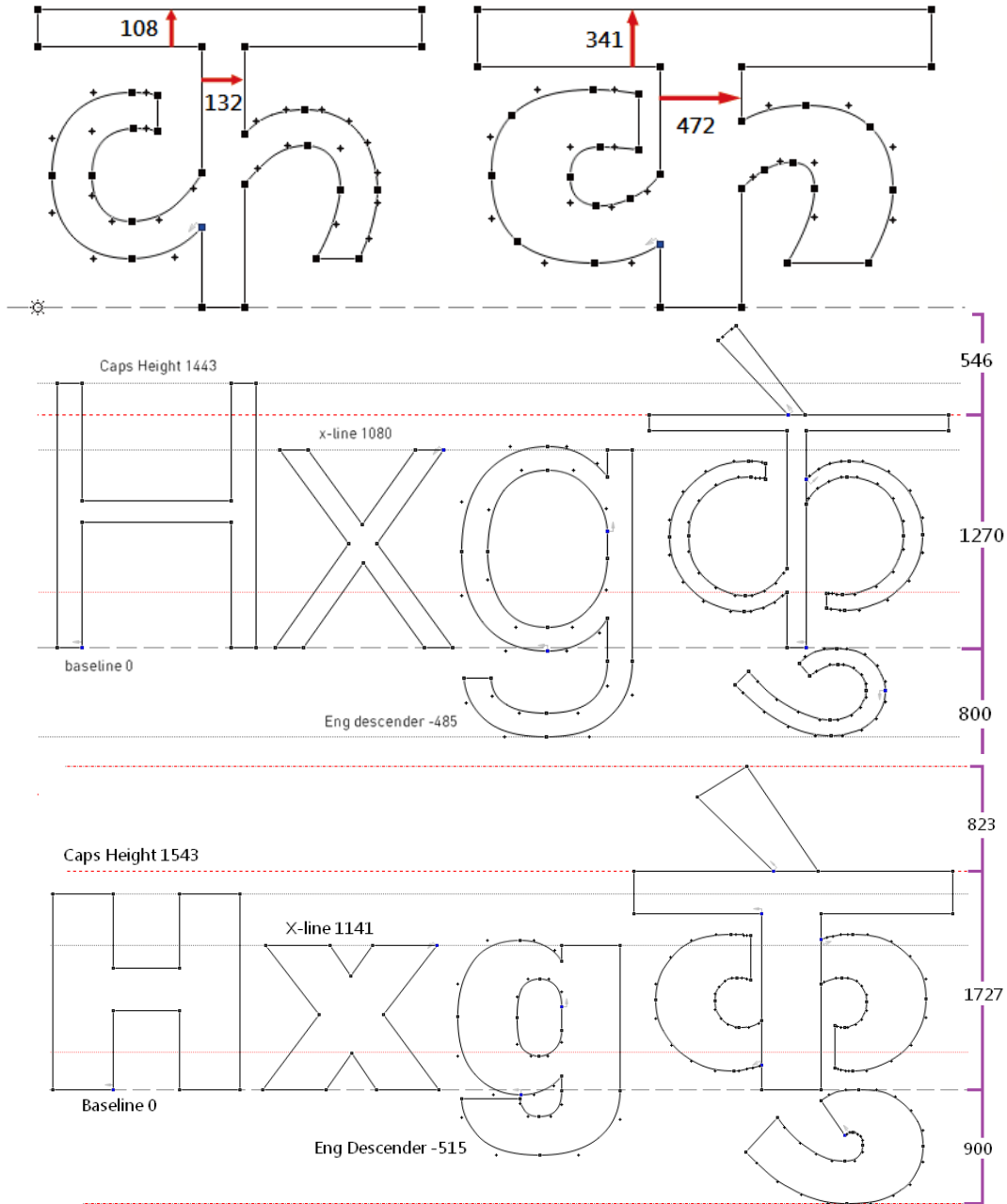

**Hindi, Marathi Nepali Typeface Under Development**











**Summit Information tech.**

**I have developed 40 typeface Indic language at summit since 1995 to 2003**

<b>Anjali</b>	दिक्षिण सर्ववृहं ये समाधिसौध, यार निचे ह्यायुन बादशार मरदेह, सेथाने आरुओ अनेकेर कवर । सुउच्च एवं प्रशस्त प्ल्याटिफार्मे इतस्तुत छड़ानो, गङ्गुजेर पाददेशे कक्षाभ्यन्तरे, अलिन्दे, आरुओ निचे माटिर लागोया असंख्य घुलघुलिर अक्षकारे-सर्वत्र कवर ।	2**
<b>Ganpati</b>	दिक्षिण सर्ववृहं ये समाधिसौध, यार निचे ह्यायुन बादशार मरदेह, सेथाने आरुओ अनेकेर कवर । सुउच्च एवं प्रशस्त प्ल्याटिफार्मे इतस्तुत छड़ानो, गङ्गुजेर पाददेशे कक्षाभ्यन्तरे, अलिन्दे, आरुओ निचे माटिर लागोया असंख्य घुलघुलिर अक्षकारे-सर्वत्र कवर ।	9*
<b>Kalika</b>	दिक्षिण सर्ववृहं ये समाधिसौध, यार निचे ह्यायुन बादशार मरदेह, सेथाने आरुओ अनेकेर कवर । सुउच्च एवं प्रशस्त प्ल्याटिफार्मे इतस्तुत छड़ानो, गङ्गुजेर पाददेशे कक्षाभ्यन्तरे, अलिन्दे, आरुओ निचे माटिर लागोया असंख्य घुलघुलिर अक्षकारे-सर्वत्र कवर ।	12**
<b>Yamini</b>	<b>दिक्षिण सर्ववृहं ये समाधिसौध, यार निचे ह्यायुन बादशार मरदेह, सेथाने आरुओ अनेकेर कवर । सुउच्च एवं प्रशस्त प्ल्याटिफार्मे इतस्तुत छड़ानो,</b>	27*
<b>Dipankar</b>	सरकार द्वारा भारत को 2020 तक एक विकसित राष्ट्र की श्रेणी में लाने का लक्ष्य रखा गया है । इसके लिये सरकार को कुछ ठोस व क्रमबद्ध कदम उठाने होंगे । परन्तु देश के सर्वांगीण विकास के लिए नागरिकों का सहयोग भी जरूरी है ।	15*
<b>Renuka</b>	सरकार द्वारा भारत को 2020 तक एक विकसित राष्ट्र की श्रेणी में लाने का लक्ष्य रखा गया है । इसके लिये सरकार को कुछ ठोस व क्रमबद्ध कदम उठाने होंगे । परन्तु देश के सर्वांगीण विकास के लिए नागरिकों का सहयोग भी जरूरी है ।	46*
<b>Swami</b>	सरकार द्वारा भारत को 2020 तक एक विकसित राष्ट्र की श्रेणी में लाने का लक्ष्य रखा गया है । इसके लिये सरकार को कुछ ठोस व क्रमबद्ध कदम उठाने होंगे । परन्तु देश के सर्वांगीण विकास के लिए नागरिकों का सहयोग भी जरूरी है ।	59**
<b>Tilak</b>	सरकार द्वारा भारत को 2020 तक एक विकसित राष्ट्र की श्रेणी में लाने का लक्ष्य रखा गया है । इसके लिये सरकार को कुछ ठोस व क्रमबद्ध कदम उठाने होंगे । परन्तु देश के सर्वांगीण विकास के लिए नागरिकों का सहयोग भी जरूरी है ।	61*
<b>Parveena</b>	सरकार द्वारा भारत को 2020 तक एक विकसित राष्ट्र की श्रेणी में लाने का लक्ष्य रखा गया है । इसके लिये सरकार को कुछ ठोस व क्रमबद्ध कदम उठाने होंगे । परन्तु देश के सर्वांगीण विकास के लिए नागरिकों का सहयोग भी जरूरी है ।	41*
<b>Narayan</b>	सरकार द्वारा भारत को 2020 तक एक विकसित राष्ट्र की श्रेणी में लाने का लक्ष्य रखा गया है । इसके लिये सरकार को कुछ ठोस व क्रमबद्ध कदम उठाने होंगे । परन्तु देश के सर्वांगीण विकास के लिए नागरिकों का सहयोग भी जरूरी है ।	35*
<b>Latika</b>	सरकार द्वारा भारत को 2020 तक एक विकसित राष्ट्र की श्रेणी में लाने का लक्ष्य रखा गया है । इसके लिये सरकार को कुछ ठोस व क्रमबद्ध कदम उठाने होंगे । परन्तु देश के सर्वांगीण विकास के लिए नागरिकों का सहयोग भी जरूरी है ।	22*
<b>Bhishma</b>	<b>सरकार द्वारा भारत को 2020 तक एक विकसित राष्ट्र की श्रेणी में लाने का लक्ष्य रखा गया है । इसके लिये सरकार को कुछ ठोस व क्रमबद्ध कदम उठाने होंगे ।</b>	10*

ETC.



# हिन्दुस्तान

# सांध्य प्रकाश दिव्य भास्कर

# सिटी टाइम्स

श्री टाइम्स

परदेश टाइम्स

nri एक्सप्रेस

टाइना रेडियो  
INTERNATIONAL

प्रभात वार्ता

आजभोलि



Typeface design by K S Rohilla  
For Artech Info system

Typeface designer: K S Rohilla



या देवी सर्वभूतेषु  
ya dēviṁ sarva bhūteṣu  
मां रूपेण संस्थिता  
māṁ rūpeṇa saṁsthitā

# अक्षर नवीन 3.0

new font  
reatese

## अपनी भाषा अपनी शैली

अक्षर नवीन 3.0 में किसी कार्यालय के लिए उपयोगी सभी विशेषताएं हैं जैसे टेक्स्ट एडिटर, प्रजेन्टेशन बिल्डर, स्प्रेड शीट इत्यादि, यह विशेषताएं सभी भारतीय भाषाओं में संपूर्ण प्रोसेसिंग की सुविधा प्रदान करता है।

# ताकत और साहस पाकप आर साक्ष

AksharUni-4



अक्षर नवीन  
के  
आंचल में  
नवीन अक्षर  
का  
आगमन





# राष्ट्रमंडल खेल

सुरक्षा नहीं  
खेल पर ध्यान  
दें

राष्ट्रमंडल खेलों के लिए चाक-चौबंद सुरक्षा व्यवस्था का आश्वासन देते हुए केंद्रीय गृह मंत्री पी. विदंबरम ने खिलाड़ियों से कहा कि वे अपना सिर ऊंचा रखें और बेहतरीन प्रदर्शन करें। विदंबरम ने बुधवार को यहां कहा कि मैं देशवासियों का आश्वासन करना चाहता हूं कि राष्ट्रमंडल खेलों के लिए पुरख्ता सुरक्षा व्यवस्था की गई है। सभी खेल आयोजन स्थल और खेलगांव सुरक्षित हैं।

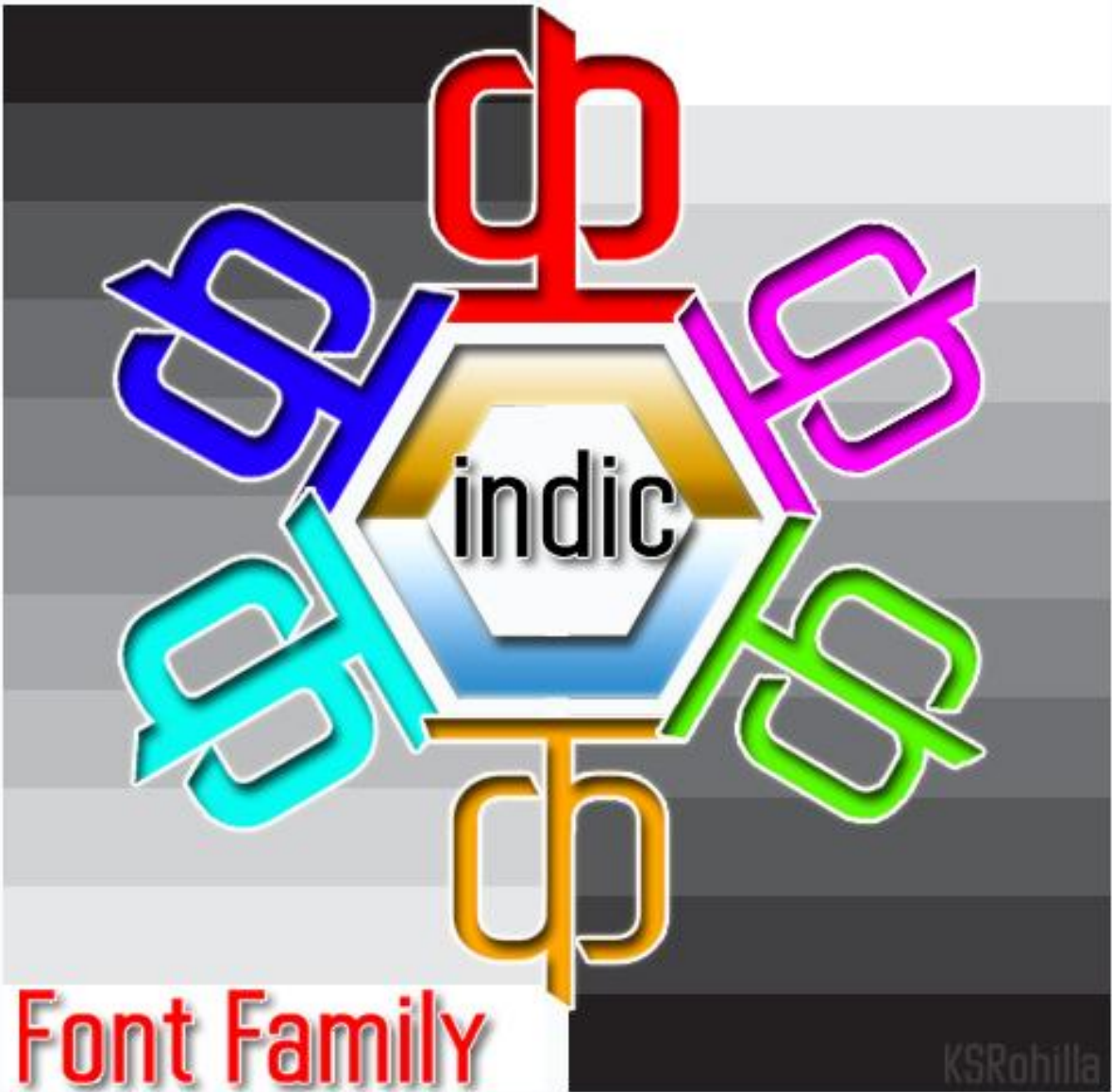

Font Family

KSRohilla

New Font Style

आकार

आकार

आकार

आकार

आकार

आकार

आकार

आकार

आकार

TypeFace Sample design by Karambir Singh rohilla

# मेरा भारत महान

मेरा भारत महान

मेरा भारत महान

मेरा भारत महान

मेरा भारत महान

मेरा भारत महान

मेरा भारत महान

मेरा भारत महान

मेरा भारत महान

मेरा भारत महान

मेरा भारत महान

मेरा भारत महान

मेरा भारत महान

Typeface design by: Karambir Singh Rohilla





## Font Technology R & D ( Ink Save Font)



*To be continue very soon.....*